



**The tracked,  
compact,  
professional and versatile  
minidumper**

**Der kompakte  
Raupenminidumper-  
professionell  
und vielseitig**



**SERIES/SERIE  
2013**

# MINIDUMPER HS1102

## **SPECIFICATIONS**

- **Twin-cylinder diesel engine**
- **Liquid cooling**
- **2<sup>nd</sup> translation speed**

## **TECHNISCHE EIGENSCHAFTEN**

- **zweizylindriger Dieselmotor**
- **flüssigkeitsgekühlt**
- **2 Fahrgeschwindigkeiten**



## Self loading body • Selbstlademulde

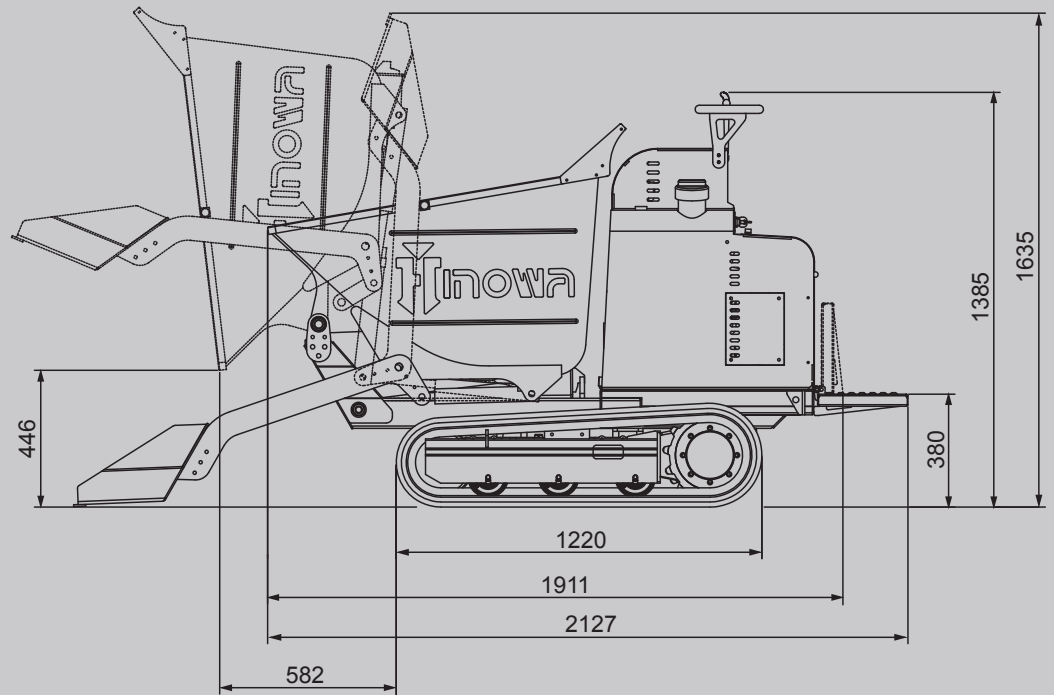
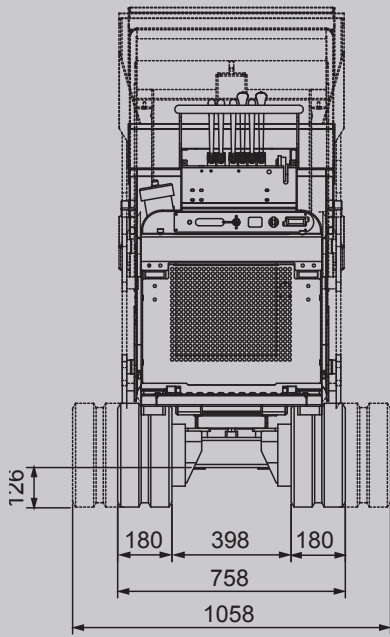

The new model represents the TOP of the Hinowa 1 Ton class compact range as in just 758 mm width contains the new water-cooled twin-cylinder Kubota engine enabling it to intensive and continuative jobs, thanks to low consumptions, plentiful working torque, big tank capacity and possibility to work in hot climates.

*Das neue Modell ist das absolute TOP der kompakten Hinowa Produktreihe der 1 t-Kategorie, denn es ist nur 758 mm breit und mit einem zweizylindrigem, wassergekühltem Kubota-Motor ausgerüstet. Dank dem geringen Verbrauch, dem großzügigen Betriebsdrehmoment, der großen Tank-Autonomie und der Wasserkühlung, die das Arbeiten auch bei sehr großer Hitze ermöglicht, ist die Maschine bestens für schwere und lang anhaltende Einsätze gerüstet.*



The new housing is designed to allow a simple inspection/routine maintenance thanks to the improved engine access.

*Das neue Motorhauben-Design ermöglicht einen leichteren Zugriff auf den Motor, was bei Wartungs- und Inspektionsarbeiten von großem Vorteil ist.*

## Front tipping body • Frontale Kippmulde

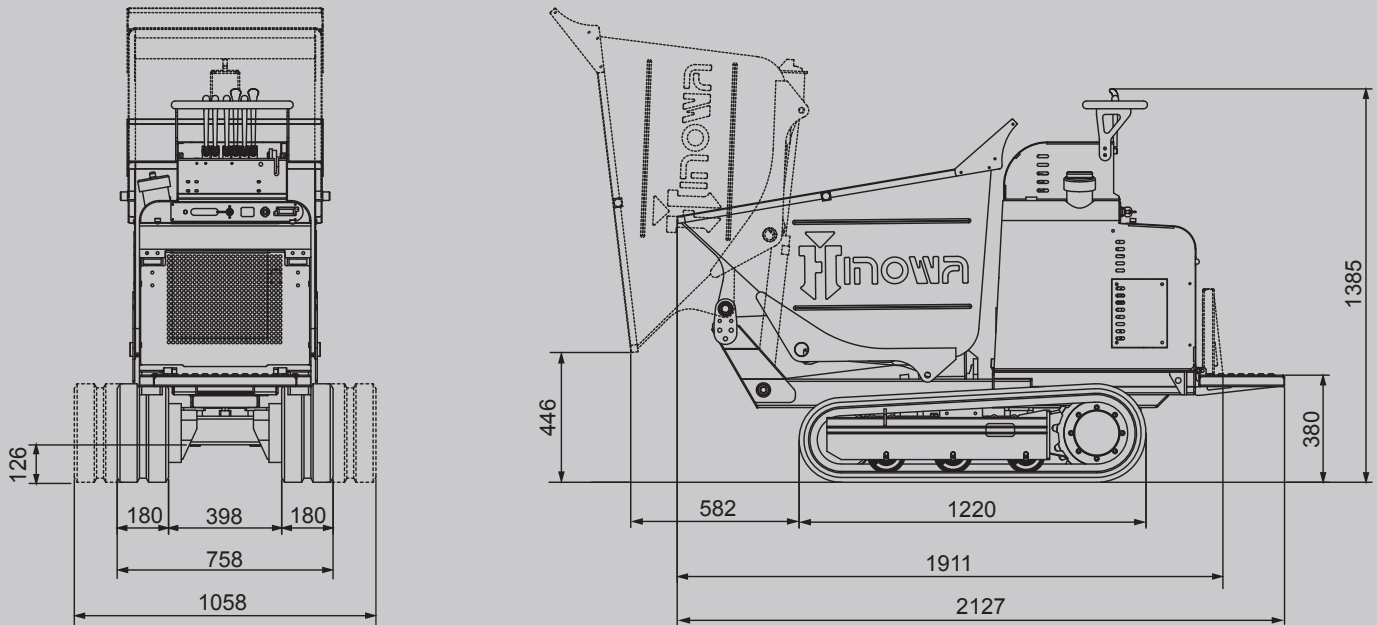

# MINIDUMPER HS1102

The amazing handling in tight spaces is guaranteed by accurate and reliable hydraulic system that allows precise movements enabling working in narrow and delicate environments.

*Die hervorragende Manövrierbarkeit bei engen Platzverhältnissen wird durch ein genaues und zuverlässiges Hydraulik-system garantiert, welches an engen und komplizierten Stellen präzise Bewegungen gewährleistet.*

The new Hinowa HS1102 is extremely versatile thanks to its compact dimensions and weight/loading capacity ratio, which also advantages transport from one place to another.

The 894 mm ground touching length permits an excellent distribution of the weights keeping the ground pressure low even with full load.

*Der neue Hinowa Minidumper HS1102 ist dank seiner kompakten Größe und dem optimalen Verhältnis Gewicht/Zuladung extrem vielseitig, was auch beim Transport sehr von Vorteil ist. Die Boden-Kontaktlänge des Raupenfahrwerks beträgt ganze 894 mm. Dies gewährleistet eine optimale Gewichtsverteilung, sowie einen geringen Bodendruck auch bei voller Beladung.*

**All the versions may be equipped with a hydraulic controlled strong system of opposed pistons undercarriage widening, hydraulically controlled, which provides max lateral stability even on slopes and on rough grounds in general.**

***Alle Versionen können mit einem hydraulisch gesteuertem robustem Fahrwerksverbreiterungssystem aus entgegengesetzten Kolben ausgerüstet werden, das auch auf Hanglagen und im Allgemeinen auf unebenem Untergrund maximale seitliche Stabilität garantiert.***



**DIESEL ENGINE**

Brand .....  
 Pistons and displacement .....  
 Max gross power @ rpm.....  
 Starting and stopping .....  
 Fuel tank .....

**DISTRIBUTOR**

Type .....

**HYDRAULIC PUMPS**

Number and type .....

**DRIVE MOTORS**

Type .....

**TRACKS**

Track tensioner .....  
 Dimensions .....  
 Rollers per side .....  
 Translation speed .....  
 Fixed undercarriage/with widening .....

**OPERATING WEIGHT FIXED/WIDENING**

**UNDERCARRIAGE** (without operator) .....

.....

**BUCKET CAPACITY**

Max loading capacity .....

Rated capacity (iso 6483) .....

**DIESELMOTOR**

Hersteller .....  
 Zylinder und Hubraum .....  
 Max. Bruttoleistung .....  
 Anlassen und Abstellen .....  
 Tankfassvermögen .....

**VENTILBLOCK**

Modell .....

**HYDRAULIKPUMPE**

Anzahl u. Typ .....

**ANTRIEBSMOTOR**

Typ .....

**RAUPEN**

Kettenspanner .....  
 Abmessungen .....  
 Stützrollen pro Seite .....  
 Fahrgeschwindigkeit .....  
 Fahrwerk mit fixer Breite/Spurverbreiterung

**BETRIEBSGEWICHT FAHRWERK**

**MIT FIXER BREITE /SPURVERBREITERUNG**

(ohne Bediener) .....

**Schaufelkapazität**

Max. Ladekapazität .....

Nennkapazität (iso 6483) .....

KUBOTA  
 double cylinder/2-Zylinder Motor 599 cc  
 14,6 HP - 10,8 kw @ 3200 rpm  
 Electrical/Elektrisch 12 V  
 9 liters/Liter

mechanical/mechanisch

n° 3 gear pumps/Zahnradpumpen

orbital/orbital

grease/mit Schmierfett

180 x 72 x 37 mm

3 + slide/Schlitzen

2,4/4,1 km/h

758/1058 mm

720/800 Kg

700 kg

0,34 m³



www.pietropaolosimoncelli.it • DH5031260413

HINOWA is continually researching and developing products and reserves the right to make modifications without prior notice. All data in this document is indicative. Certain options or country standards will increase weight. Specifications may change to meet country standards or with the addition of optional equipment.

HINOWA erforscht und entwickelt kontinuierlich neue Produkte und behält sich daher das Recht vor, Änderungen ohne Vorankündigung vorzunehmen. Es handelt sich bei allen Angaben um ungefähre Angaben. Einige Optionen oder länderspezifische Auflagen können ein größeres Gewicht zur Folge haben. Die Angaben können variieren, um den nationalen Normen zu entsprechen oder bei Hinzufügen von optionalem Zubehör.



**HINOWA SPA**  
 Via Fontana • 37054 NOGARA  
 Verona • Italy  
 Tel. +39 0442 539100  
 Fax +39 0442 539075  
 info@hinowa.com

[www.hinowa.com](http://www.hinowa.com)

